

WORKSHOP
IL GOVERNO CLINICO NELLE AZIENDE SANITARIE
QUALE FORMAZIONE

**FORMAZIONE AL GOVERNO CLINICO E
ACCREDITAMENTO ISTITUZIONALE:
L'ESPERIENZA DELL'AOU DI PADOVA**

Maria Laura Chiozza
Responsabile Servizio Qualità
Azienda Ospedaliera – Università di Padova

ORIGINE E SVILUPPO SISTEMI ACCREDITAMENTO

1912

3° Congress of American College of Surgeon

...standardizzare struttura e modo di lavorare degli ospedali per far sì che le istituzioni con ideali più elevati abbiano giusto riconoscimento e che le istituzioni con standard inferiori siano stimolate a migliorare...

1951

Joint Commission on Accreditation of Hospital - JCAHO

1958

... su iniziativa delle associazioni mediche e dell'Hospitals' Association of Canada nasce il CCH – CCHSA – AC

1981

Programma Accredimento Ospedali Catalogna

1919

**Hospital Standardization programm
5 criteri di accreditamento delle
Strutture Sanitarie
[AMA, AHA, ACPH, CMA, ADA]**

1953

**JCAHO pubblica gli "Standard for Hospital Accreditation".
La politica di accreditamento evolve dalla logica dei requisiti minimi a quella degli standard**

1974

Australian Council on Health Care Standard

1996-99

Progetto ExPeRT (External Peer Review Techniques)

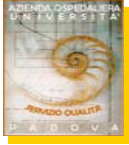

Formazione Al Governo Clinico e Accreditemento Istituzionale L'esperienza dell'AOU di Padova



La strategia regionale relativa all'attuazione della L.R. 22/02 non è finalizzata a perseguire un mero fine amministrativo, bensì a realizzare le basi per costruire la **QUALITA' DI TUTTO IL SISTEMA REGIONALE.**

Possesso di determinati requisiti operare nel rispetto di **procedure** idonee a garantire **qualità e sicurezza** per l'utente.

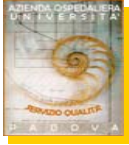

STRATEGIE 2008-2010: OBIETTIVI

- ☑ **Posizionare l'offerta sanitaria su livelli di alta complessità**
 - Migliorare il case-mix
 - Aumentare l'attrazione extra-provincia e extra-regione
 - Migliorare l'appropriatezza
 - Sviluppare l'area a pagamento
 - Sostenere ricerca e innovazione
 - Sviluppare il sistema qualità

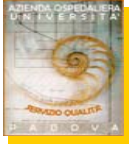

PROCESSI E SVILUPPO

Alta complessità

- ✓ **Su quali processi intervenire per migliorare l'appropriatezza?**
 - Definire percorsi diagnostico-terapeutici standardizzati per le principali patologie
 - Linee guida e procedure assistenziali basate su EBP (formazione, elaborazione di strumenti operativi, ...)
 - Percorsi dell'urgenza (OBI/ORI)
 - Passaggio da RO a DH e da ricoveri diurni a ambulatoriale
 - Attivazione Day Service
 - Dimissioni protette / continuità cure
 - Riduzione tempi di refertazione prestazioni per interni
 - Appropriatezza delle prescrizioni specialistiche
 - Protocolli condivisi ospedale/MMG

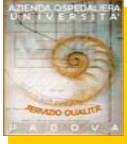

PROCESSI E SVILUPPO

Alta complessità

- ☑ **Su quali processi intervenire per...**
 - raggiungere l'accreditamento istituzionale
 - Completare la formazione dei referenti per la legge 22/2002 (EBM, EBP, linee guida, audit clinico, HTA...)
 - mantenere / sviluppare i sistemi qualità certificati
 - Rinnovare certificazione ISO 9001:2000 per UU.OO. certificate e estendere il campo di applicazione alle UU.OO. che ne hanno fatto richiesta
 - sviluppare il Clinical Risk Management
 - Formazione su consenso informato e documentazione clinica
 - Sviluppare il sistema di incident reporting
 - Prevenire le cadute accidentali
 - Ridurre le infezioni nosocomiali

NUOVE COMPETENZE PER LA GOVERNANCE DEI SISTEMI SOCIO TECNICI COMPLESSI

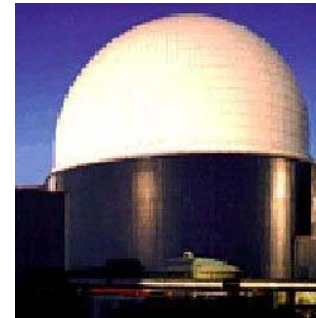

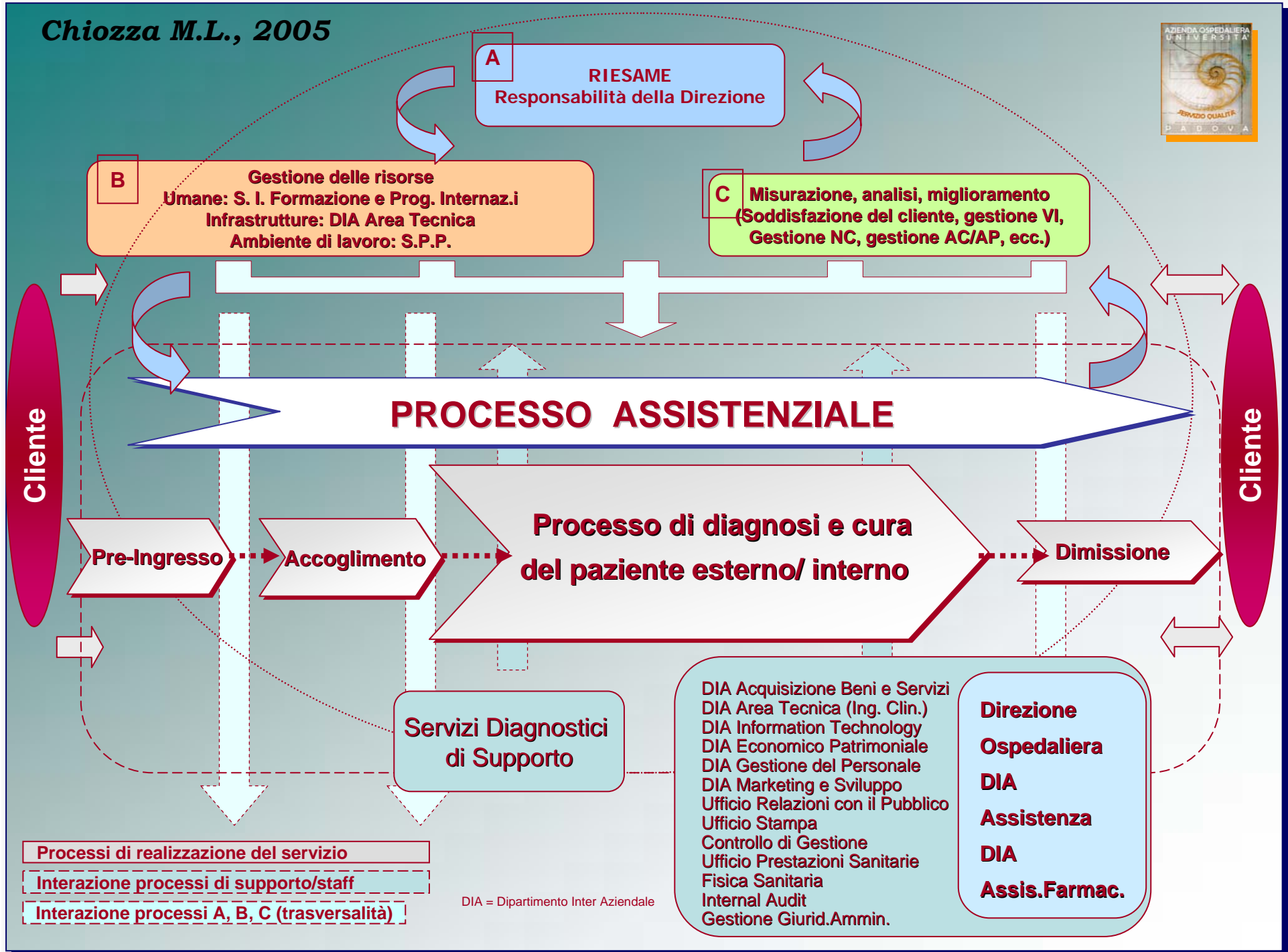

LE MAPPE MENTALI DELLA COMPLESSITA'

Human errors are the result of circumstances that are beyond the conscious control of those committing errors ⇒ Inner model of clinical thinking

Reason J. Human Errors: Models and Management. West JM 2000; 393-96



Plsek PE, Greenhalgh T. The challenge of complexity in health care. *BMJ*. 2001; 323(7313):625-8

Wilson T, Holt T, Greenhalgh T. Complexity and clinical care. *BMJ*. 2001 Sep 22;323(7314):685-8

Fraser SW, Greenhalgh T. Coping with complexity: educating for capability. *BMJ*. 2001;323(7316):799-803

Plsek PE, Wilson T. Complexity, leadership, and management in healthcare organisations. *BMJ*. 2001;323(7315):746-9

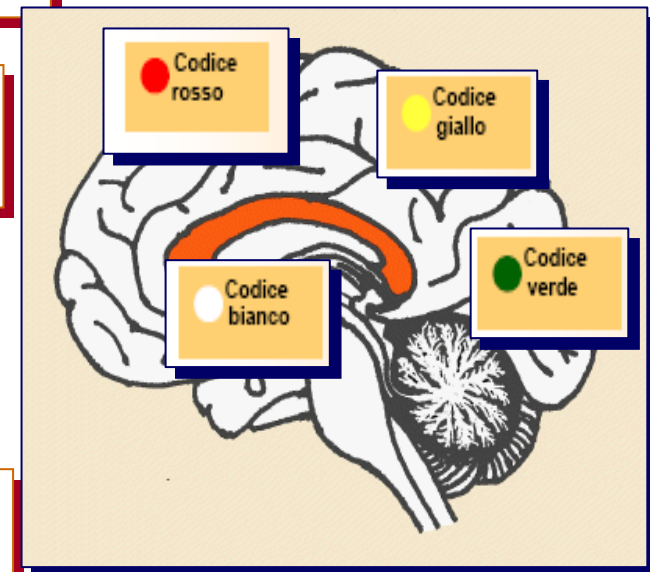



LE MAPPE ORGANIZZATIVE AZIENDA OSPEDALIERA - UNIVERSITA' DI PADOVA



RAPPORTI CON L'UNIVERSITA' DEGLI STUDI DI PADOVA

Convenzione attuativa del
26 giugno 1991

| CONVENZIONE ATTUATIVA | |
|--|--|
| T R A | |
| UNIVERSITA' DEGLI STUDI DI PADOVA | |
| E | |
| UNITA' LOCALE SOCIO-SANITARIA DI PADOVA | |
| ***** | |
| L'Università degli Studi di Padova e l'Unità Locale Socio-Sanitaria n. 21 di Padova, rispettivamente rappresentate dal Magnifico Rettore Prof. Mario BONSEMBIANTE e dal Presidente Prof. Antonio PREZIOSO; | <p>IL PRESIDENTE DELLA U.L.S. n. 21 DI PADOVA PROF. ANTONIO PREZIOSO</p>  |
| - vista la deliberazione del Consiglio Regionale del Veneto n. 912 - protocollo n. 2266 del 9.8.1989; | |
| - vista la Convenzione tra la Regione del Veneto e l'Università degli Studi di Padova sottoscritta il 20.12.1989; | <p>IL MAGNIFICO RETTORE DELLA UNIVERSITA' DEGLI STUDI DI PADOVA PROF. MARIO BONSEMBIANTE</p>  |
| - vista la deliberazione adottata dal Consiglio di Amministrazione dell'Università di Padova in data 28.02.1991; | |
| - vista la deliberazione del Comitato di Gestione della ULSS 21 di Padova n. 761 del 20.3.1991, esecutiva; | |
| - visto l'art. 39 - 8° comma - della Legge 23.12.1978 n. 833, nel reciproco interesse, per la gestione dell'assistenza sanitaria connessa ai fini istituzionali della ricerca e della didattica medica universitaria, stabiliscono quanto segue: | |
| ART 1 | |

AZIENDA OSPEDALIERA - UNIVERSITA' DI PADOVA



DOCUMENTO PRELIMINARE STRATEGICO

Dati di base : Modello organizzativo di riferimento

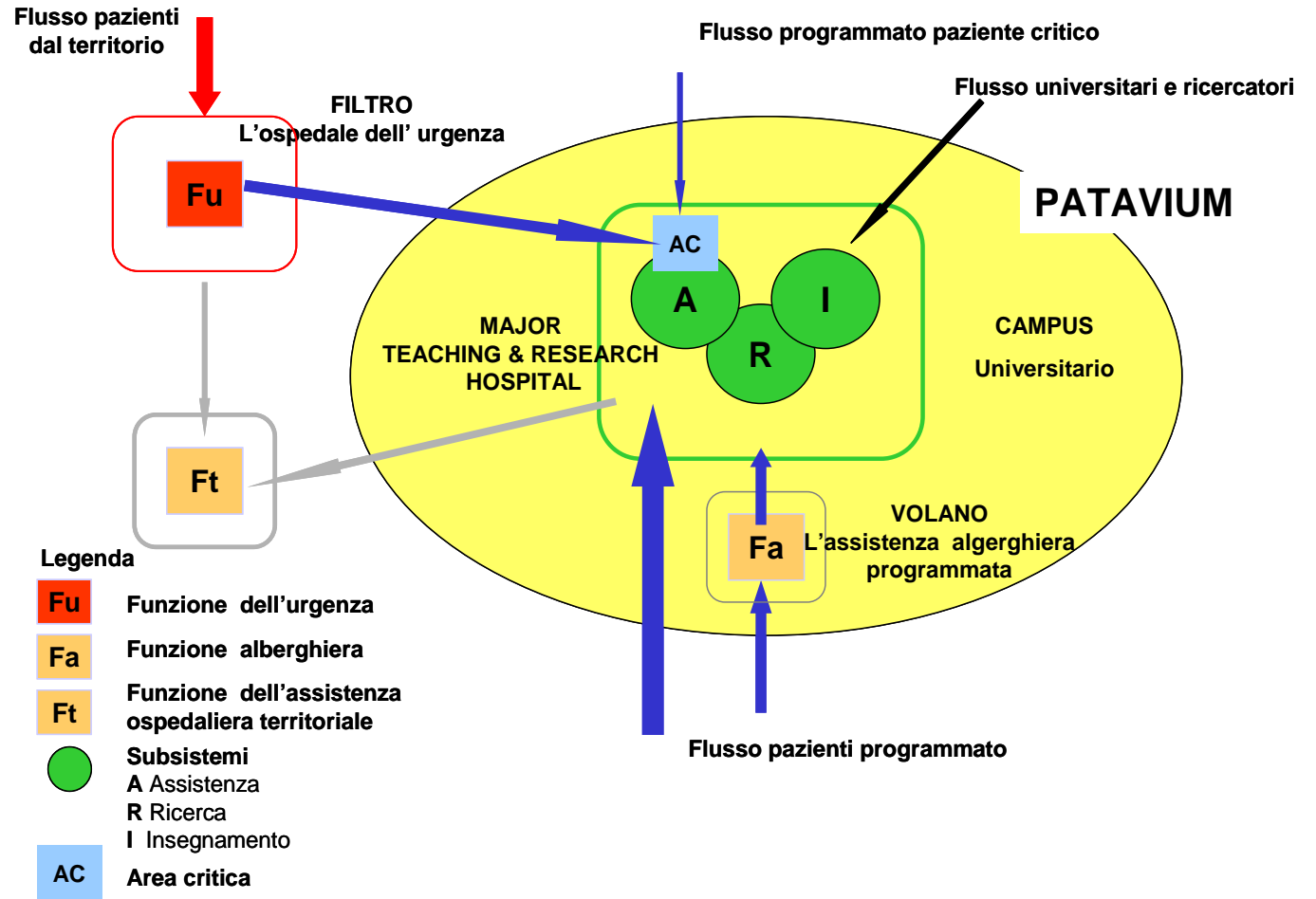

Legenda

- Fu Funzione dell'urgenza
- Fa Funzione alberghiera
- Ft Funzione dell'assistenza ospedaliera territoriale
- Subsistemi**
A Assistenza
R Ricerca
I Insegnamento
- AC Area critica

PRE INTESA

tra
 REGIONE DEL VENETO
 UNIVERSITA' DEGLI STUDI DI PADOVA
 UNIVERSITA' DEGLI STUDI DI VERONA
 per la stipula del

"PROTOCOLLO D'INTESA FRA REGIONE VENETO E LE UNIVERSITÀ DEGLI STUDI DI PADOVA E VERONA
 LE AZIENDE OSPEDALIERE UNIVERSITARIE INTEGRATE (AOUI)"

Il giorno 30 gennaio 2006, in Venezia, presso la sede della Giunta Regionale, Palazzo Balbi, Dorsoduro 3901,
 la Regione del Veneto in persona del suo legale rappresentante, Presidente della Giunta Regionale On. Dr. Giancarlo Galan,
 l'Università degli Studi di Padova in persona del suo legale rappresentante, Rettore Prof. Vincenzo Milanesi e
 l'Università degli Studi di Verona in persona del suo legale rappresentante Prof. Alessandro Mazzucco

PREMESSO CHE

Il decreto legislativo n. 517 del 21 dicembre 1999 disciplina i rapporti fra il servizio sanitario nazionale ed università, a norma dell'articolo 6 della legge 30 novembre 1998, n. 419 prevedendo:

- che l'attività assistenziale necessaria per lo svolgimento dei compiti istituzionali delle università è determinata nel quadro della programmazione nazionale e regionale in modo da assicurarne la funzionalità e la coerenza con le esigenze della didattica e della ricerca, secondo specifici protocolli d'intesa stipulati dalla Regione con le università ubicate nel proprio territorio,

- i criteri ed i principi direttivi sulla base dei quali vengono stipulati i protocolli d'intesa;

ORGANIGRAMMA AZIENDALE – SITUAZIONE AL 31.12.2007

AZIENDA OSPEDALIERA DI PADOVA

- CONSIGLIO DEI SANITARI
- COLLEGIO SINDACALE
- MEGLIO DI
- CONTROLLO INTERNO

DIREZIONE GENERALE

AREA SERVIZI DI STAFF TECNICO-AMMINISTRATIVI

- Diplo Interdisciplinare Amministrazione e Servizi del Personale (SCI Direzione del Personale, SCI Amministrazione del Personale)
- Diplo Interdisciplinare di Area Tecnica (SCI Opere edificate, SCI Ingegneria Clinica, SCI Pianificazione e Programmazione)
- Diplo Interdisciplinare Informative Technology (SCI Sistemi Operativi amministrativi e logistici)
- SCI Patrimoni
- SCI Formazione e Progetti Internazionali
- SCI Prevenzione e Protezione
- SCI/Struttura Interaziendale Servizio dell'Inferenza
- SCI Controllo di Gestione
- SCI Ufficio Relazioni con il Pubblico
- SCI Ufficio Stampa
- Servizio Qualità
- Ufficio Internal Audit
- Hubco operativo di Risk Management

Referenti medici e coordinatori infermieristici LR 22/2002

DIREZIONE SANITARIA

DIREZIONE AMMINISTRATIVA

AREA SERVIZI DI STAFF TECNICO-SANITARI

- Diplo Interdisciplinare per l'Assistenza Patrimoniale (SCI Patrimoni Ospedalieri Ordinazione, SCI Assistenza Farmaceutica Interdipartimentale)
- SCI Direzione Medica Operativa
- SCI Valutazione beni e tecnologie sanitarie
- SCI Ufficio Produzioni Sanitarie

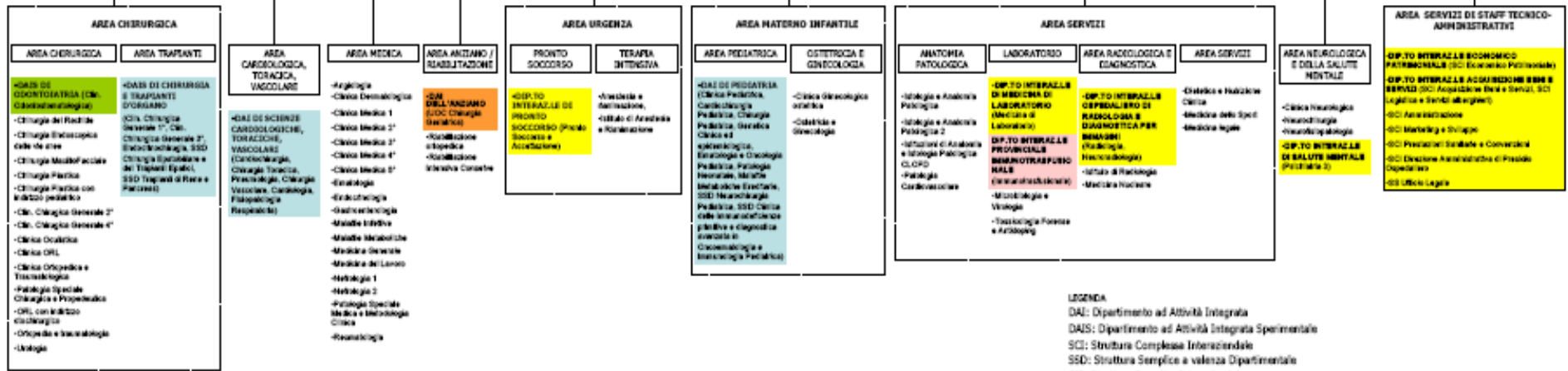

LEGENDA
 DAI: Dipartimento ad Attività Integrata
 DAIS: Dipartimento ad Attività Integrata Sperimentale
 SCI: Struttura Complessa Interaziendale
 SSD: Struttura Semplice a valenza Dipartimentale
 SSI: Struttura Semplice Interaziendale
 Le Strutture riportate all'interno delle parentesi afferiscono al dipartimento

| | |
|--|--|
| | MEMO DI INTORAZIONE TRA AZIENDA OSPEDALIERA DI PADOVA E USL DI PADOVA |
| | MEMO DI INTORAZIONE TRA AZIENDA OSPEDALIERA DI PADOVA E UNIVERSITA' DEGLI STUDI DI PADOVA |
| | MEMO DI INTORAZIONE TRA AZIENDA OSPEDALIERA DI PADOVA, UNIVERSITA' DEGLI STUDI DI PADOVA E USL DI PADOVA |
| | MEMO DI INTORAZIONE TRA AZIENDA OSPEDALIERA DI PADOVA, USL DI PADOVA E UNIVERSITA' DEGLI STUDI DI PADOVA |
| | MEMO DI INTORAZIONE PROVINCIALE |
| | LE CASSELE TRATTESGATE RAPPRESENTANO PAUCO ASSICURAZIONI DI AREE FUNZIONALI |

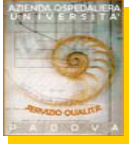

Obiettivi percorso formativo Clinical Governance

↳ EBM

Acquisire **metodi, strumenti e competenze** per migliorare il trasferimento dei risultati della ricerca alle decisioni cliniche.

↳ Dalle Linee Guida ai Percorsi Assistenziali

Acquisire **metodi e strumenti** per costruire percorsi assistenziali nelle organizzazioni sanitarie, previo adattamento locale di linee guida.

↳ HTA

Acquisire **metodi, strumenti e strategie** per introdurre la valutazione delle tecnologie sanitarie - Health Technology Assessment - nelle organizzazioni sanitarie.

↳ Audit Clinico

Acquisire le **metodologie** per la pianificazione, conduzione e reporting dell'audit clinico.



**Formazione Al Governo Clinico e Accreditamento Istituzionale
L'esperienza dell'AOU di Padova**



**Percorso di Formazione sul “Governo Clinico”
rivolto ai Referenti medici della Legge Regionale 22/2002.**

| CORSI | EDIZIONE 1 | EDIZIONE 2 | EDIZIONE 3 |
|----------------------|---------------------------------------|---------------------------------------|---------------------------------------|
| EMB | GENNAIO- FEBBRAIO 2009 | OTTOBRE- NOVEMBRE 2009 | GENNAIO- FEBBRAIO 2010 |
| LINEE GUIDA | MARZO 2009 | DICEMBRE 2009 | MARZO 2010 |
| AUDIT CLINICO | APRILE 2009 | GENNAIO 2010 | APRILE 2010 |
| HTA | OTTOBRE 2009 | FEBBRAIO 2010 | OTTOBRE 2010 |

| CORSO ED. 1 | GIORNO 1 | GIORNO 2 | GIORNO 3 | GIORNO 4 |
|----------------------|--------------------|--------------------|--------------------|-----------------|
| EMB | 20.01.09 | 21.01.09 | 3.02.09 | 4.02.09 |
| LINEE GUIDA | 11.03.09 | 12.03.09 | 13.03.09 | - |
| AUDIT CLINICO | 21.04.09 | 22.04.09 | 23.04.09 | - |
| HTA | 2° SEMESTRE | 2° SEMESTRE | 2° SEMESTRE | |



AZIENDA OSPEDALIERA UNIVERSITA' DI PADOVA

**LINEA GUIDA AZIENDALE
TERAPIA DELLA MALATTIA
TROMBOEMBOLICA VENOSA**

Preparato da *Ref. GdL*
P. Prandoni.....

Verificato da *Servizio Qualità*
R. Perilli
Resp.le M.L. Chiozza

**Verifica per
validazione
(opzionale)** *Direzione Medica Ospedaliera*
C. Pileri.....

Approvato da *Direzione Sanitaria*
P. Benini

Data 18.12.2007 Rev 00

2. Gruppo di lavoro:

COMITATO SCIENTIFICO

| | |
|-------------------------------------|---|
| Coordinatori: Antonio Pagnan | Direttore Clinica Medica 2° |
| Paolo Prandoni | Responsabile Unità Tromboembolica – Clinica Medica 2° |
| Massimo Castoro | Responsabile Unità di Valutazione Technology Assessment |
| Vitaliano Bernini Medico | Medicina – Ospedale S. Antonio |
| Giancarlo Bombonato Medico | Clinica Medica 5 |
| Paola Cantele Medico | Istituto di Anestesia e Rianimazione |
| Antonino Cartabellotta Medico | Gruppo Italiano per la Medicina Basata sulle Evidenze (GIMBE) |
| Massimo Castoro Medico | Responsabile Unità di Valutazione Technology Assessment |
| Alessandra Masin Medico | Clinica Chirurgica Generale 2° |
| Antonio Pagnan Medico | Direttore Clinica Medica 2° |
| Paolo Prandoni Medico | Responsabile Unità Tromboembolica – Clinica Medica 2° |
| Pietro Zucchetta Medico | Medicina Nucleare |

COMITATO DI VALUTAZIONE. REFERENTI UU.OO. AZIENDA OSPEDALIERA – ULSS 16 - IOV

| | |
|----------------------------------|---|
| Fabio Verlato Medico | Angiologia |
| Alessandra Scomparin Medico | Angiologia |
| Giampietro Avruscio Medico | Angiologia S. Antonio – ULSS 16 |
| Armando Marzari Medico | Cardiologia - UCIC |
| Vittorio Pengo Medico | Cardiologia |
| Valeria De Min Medico | Chirurgia Plastica Pediatrica |
| Silvano Furlani Medico | Chirurgia Ospedale S. Antonio – ULSS 16 |
| Lorenzo Previato Medico | Clinica Medica 1° |
| Maria Teresa Sartori Medico | Clinica Medica 2° |
| Paolo Simioni Medico | Clinica Medica 2° |
| Antonio Berizzi Medico | Clinica Ortopedica |
| Natalia Petrova Infermiera | Clinica Ortopedica |
| Nataschia Capello Infermiera | Clinica Ostetrica - Piastra Operatoria |
| Paolo Moreni Medico | Responsabile Clinical Risk Management |
| Roberto Tiffi Amministrativo | Controllo di Gestione |
| Andrea Piccioli Medico | Day Surgery |
| Claudio Pileri Medico | Direzione Medica Ospedaliera |
| Elisabetta Di Lenardo Farmacista | Direttore S.C.I. Farmacia Ospedaliera Centralizzata |
| Girolama Iadicicco Farmacista | Farmacia Ospedaliera Centralizzata |
| Alessia Lazzaro Farmacista | Farmacia Ospedaliera Centralizzata |
| Diego Miotto Medico | Istituto di Radiologia |
| Elisa Piva Medico | Medicina di Laboratorio |
| Dario Casara Medico | Medicina Nucleare – IOV |
| Silvia Berlucchi Medico | Neurochirurgia |
| Susanna Melichioro Infermiera | Neurochirurgia |
| Maria Grazia Sechi Infermiera | Neurochirurgia |
| Cristina Ghiotto Medico | Oncologia Medica - IOV |
| Mauro Endri Medico | Oncologia Medica – IOV |
| Antonio Olmeda Medico | Ortopedia e traumatologia |
| Fabio Zangrandi Medico | Patologia Speciale Chirurgica e Clinica Propedeutica |
| Giuseppe Ricciardi Medico | Radiologia |
| Cosimo Guerra Medico | Medico di Medicina Generale |
| Franco Merlin Avvocato | Rappresentante Associazione Pazienti AIPA |
| Luigi Visentin Medico | Rappresentante Associazione Pazienti Padova Ospitale Nuova Vita |
| Irene Marin Infermiera | Servizio dell'Assistenza |
| Maria Padovan Infermiera | Responsabile Servizio dell'Assistenza – IOV |
| Maria Laura Chiozza Medico | Responsabile Servizio Qualità |
| Mariangela Mancini Medico | Urologia |
| Clorinda Passaniti Infermiera | Unità di Valutazione Technology Assessment |

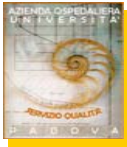

Formazione Al Governo Clinico e Accreditamento Istituzionale L'esperienza dell'AOU di Padova



ultimo LBP - Microsoft Internet Explorer

Crea Risposta Inoltra Sposta Completa Strumenti

Da: Lucia Soattin/Servizio Qualita/servam/People/sanita.padova.it
Per: Mechthilde Adam/Accettazione e Pronto Soccorso/servsan/People/sanita.padova.it@AOP, betalli@pediatria.unipd.it, Giuseppe Rolma/Neuroradiologia/servsan/People/sanita.padova.it@AOP, Vitaliano Bernini/Medicina OSA/OSA/People/sanita.padova.it@AOP, mauriziofurnari@alice.it, chiara.mazzoli@unipd.it, luca.sciatti@unipd.it, sandra.guis@unipd.it
Cc: Maria Laura Chiozza/Servizio Qualita/servam/People/sanita.padova.it@AOP, Massimo Girotto/Direzione Ospedaliera/servam/People/sanita.padova.it@AOP

Data: Martedì 16 Settembre 2008 10.39
Oggetto: ultimo LBP

Cari Colleghi,
 nell'incontro di giovedì scorso abbiamo definito l'ultimo step del nostro lavoro.
 Dopo la identificazione e traduzione della LG di riferimento, secondo procedura insegnataci, ora siamo alla fase di integrazione di tale LG per colmare sia i "Gap di contenuti" che i "gap temporali". A questo scopo abbiamo ripreso le LG che avevamo sottoposto ad Agree e le abbiamo assegnate ad alcuni componenti del gruppo affinché evidenzino i punti che possono andare a completamento della LG predefinita. (Vedi Nomi in Tabella).
 A **MaurizioFurnari** avremmo dato il compito di controllare l'aspetto del "gap temporale" e cioè se sono state pubblicate linee guida più recenti di quella di riferimento.
 Abbiamo anche identificato la data del prossimo ritrovo: **Venerdì 10 ottobre h 14,30** (sempre davanti studio di Massimo Girotto) che sarà anche l'ultimo incontro per questo nostro gruppo in quanto in quell'occasione stileremo il documento completato dalle integrazioni di ciascuno e lo invieremo alla Dott.ssa Chiozza e al Dott. Cartabellotta.
 Tale nostro elaborato (eseguito nell'ambito del percorso formativo GIMBE) potrà costituire la base scientifica per il successivo lavoro di Adattamento Locale della Linea Guida che andrà svolto da un Gruppo di Lavoro Aziendale Multiprofessionale (GLAM) che sia più completo e comprenda tutte le professionalità coinvolte (ad esempio mancano Ortopedico, Neurologo, Terapista della riabilitazione...).
 Carissimi saluti a tutti, a presto!

Lucia Soattin
 cell. 3290082363

| | Società | Titolo | Anno | | Utilizzabile | |
|-------------------|----------------------|--|-------------|--------------------------------------|------------------|----|
| | | | | Composizione gruppo | Grading evidenze | |
| V. BERNINI | PNLG Regione Toscana | Mal di schiena: raccomandazioni per la costruzione di percorsi assistenziali aziendali nelle cure primarie | 2005/a.2008 | multidisciplinare/multiprofessionale | dichiarato | Si |

start | 3 Internet Explorer | PADOVA FMEA 23... | BOLOGNA_GIMBE... | DOCUMENTAZION... | 2 Esplora risorse | Aggiornamento del... | Microsoft Excel | IT | LAN | 14.42

Joint Commission on Accreditation of Healthcare Organizations

1917

American College of Surgeons formed the Hospital Standardization Program employees, staff members, patients, and visitors

1996

JCAHO introduced several new standards that are intended to support continuous improvement in the safety of care provided to the public

2003

Accredited organizations are expected to engage in at least one **proactive risk assessment of high risk process**

The JACHO high risk processes: medication use; use of blood and blood components, restraint use, operative procedures

1951

JCAHO assumed responsibility for the accreditation of hospitals

2001

JCAHO selected October 2001 as the date that health care facilities were required to have some kind of a risk assessment topic in in place

2008

TECHNICAL SPECIFICATION ISO/TS 22367

Medical laboratories — Reduction of error through risk management and continual improvement

Laboratoires médicaux — Réduction d'erreurs par gestion du risque et amélioration continue

PATIENT SAFETY IS A “MODEL” ISSUE

FMEA is a team-based analytical method that has been used for decades in engineering to identify and prevent product or process problems.

R J Croteau, P M Schyve. ed P L Spath. 2000: 179-98.

J M Juran, Juran's Quality Control Handbook, fourth ed. 1988.

This technique examines the individual components of a process to determine:

The variety of ways each component could fail in **one or more steps** of a process or in the **transitions** between steps

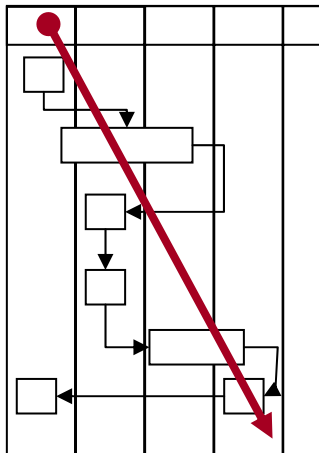

The effect of a particular failure on the stability of the **entire process**

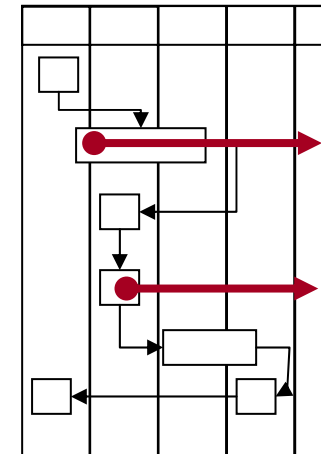

To Err Is Human: Improving Patient Safety through Failure Mode and Effect Analysis

SHERRY WOODHOUSE, BRENDA BURNEY, AND KATHLEEN COSTE 2004

Table 1
The ten steps for FMEA

- Step 1: Process review.
- Step 2: Brainstorm potential failure modes.
- Step 3: List potential effects of each failure mode.
- Step 4: Assign a severity rating.
- Step 5: Assign an occurrence rating.
- Step 6: Assign a failure rating.
- Step 7: Calculate the **CRITICALITY INDEX** for each effect.
- Step 8: Prioritize the failure modes.
- Step 9: Take action to reduce or eliminate the high-risk failure modes.
- Step 10: Recalculate the RPN.

Severity
Probability
Detectability

(S x P x D)

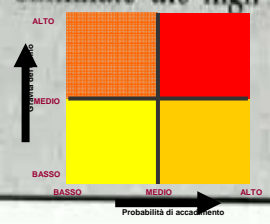

ISTITUTO DI CERTIFICAZIONE DELLA QUALITÀ
www.certiquality.it

Pagina 1/1
Page

ALLEGATO AL CERTIFICATO n. 5871
ANNEX TO CERTIFICATE No

AZIENDA OSPEDALIERA UNIVERSITA' DI PADOVA

MEDICAL PROCESSES

- Laboratory management. Patients and samples check-in, specimen collection, specimen processing, analyses report and report delivery - **MICROBIOLOGY AND VIROLOGY**
- Laboratory Medicine Services for routine testing - **MEDICAL LABORATORY SERVICE**
- Laboratory Medicine Services for STAT testing - **MEDICAL LABORATORY SERVICE**
- Laboratory and Clinical services for Allergic diseases in outpatients - **MEDICAL LABORATORY SERVICE**
- Transfusional Process - **BLOOD BANK AND TRANSFUSION MEDICIN UNIT**
- Therapeutic Apheresis and Transfusion Medicine Activities- **BLOOD BANK AND TRANSFUSION MEDICIN UNIT**
- Analytical and diagnostic procedures in forensic toxicology and antidoping **FORENSIC TOXICOLOGY AND ANTIDOPING**

CISQ is
THE INTERNATIONAL
www.iqnet
IQNet, the
class cert
pro
IQNet
bodies an

Reducing Medical Errors Through Barcoding at the Point of Care

2004

JAMES H. NICHOLS, CATHY BARTHOLOMEW, MARY BRUNTON, CARLOS CINTRON, SHEILA ELLIOTT, JOAN MCGIRR, DEBORAH MORSE, SUE SCOTT, JOSEPH SEIPEL, AND DAISY SINHA

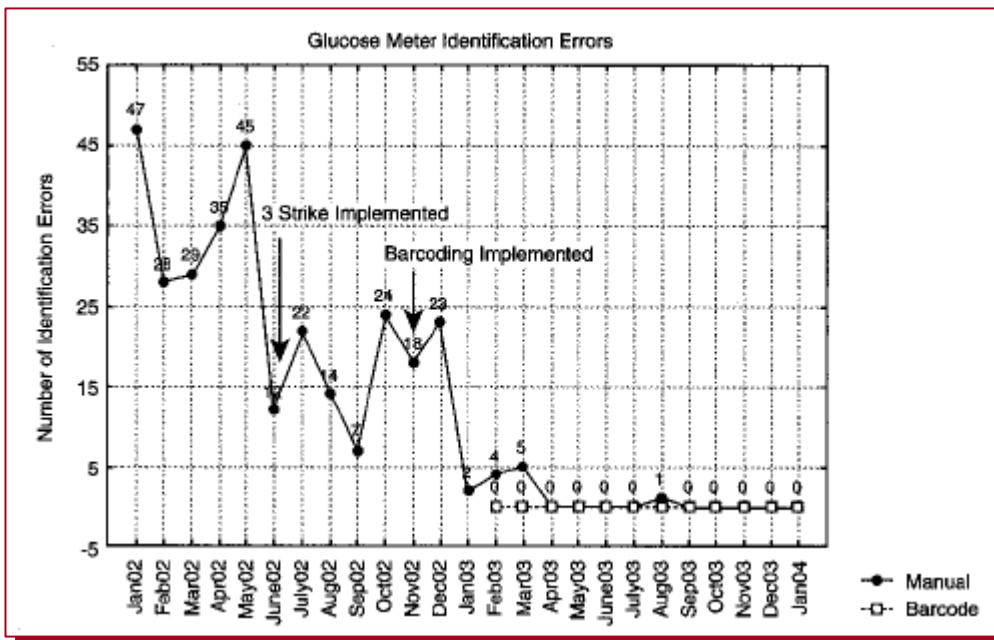

FIGURE 1. The number of identification errors for the glucose meters in the Intensive Care Unit (ICU). The 3-Strike Rule for locking-out operators from patient testing after three errors was started in June 2002, and patient barcoding was implemented in November 2002. Solid circles (●) indicate errors resulting from manual entry of identification numbers, while hollow squares (□) indicate that the error resulted during barcode scanning.

The frequency of identification errors for blood gas and glucose testing devices ranged from < 3% to > 15% each month.

With an annual testing volume of nearly 600,000 blood gas and glucose test, the rate of identification errors represent more than 18,000 test

These errors were particularly problematic, since results were either stopped by the POCT data management system and did not go across to the proper medical record for documentation and billing, or worse the results were transferred to the wrong patient's medical record where a clinician could take inappropriate medical action. Both of these scenarios present significant clinical and regulatory problems.

Reducing Medical Errors Through Barcoding at the Point of Care

2004

JAMES H. NICHOLS, CATHY BARTHOLOMEW, MARY BRUNTON, CARLOS CINTRON, SHEILA ELLIOTT, JOAN MCGIRR, DEBORAH MORSI, SUE SCOTT, JOSEPH SEIPEL, AND DAISY SINHA

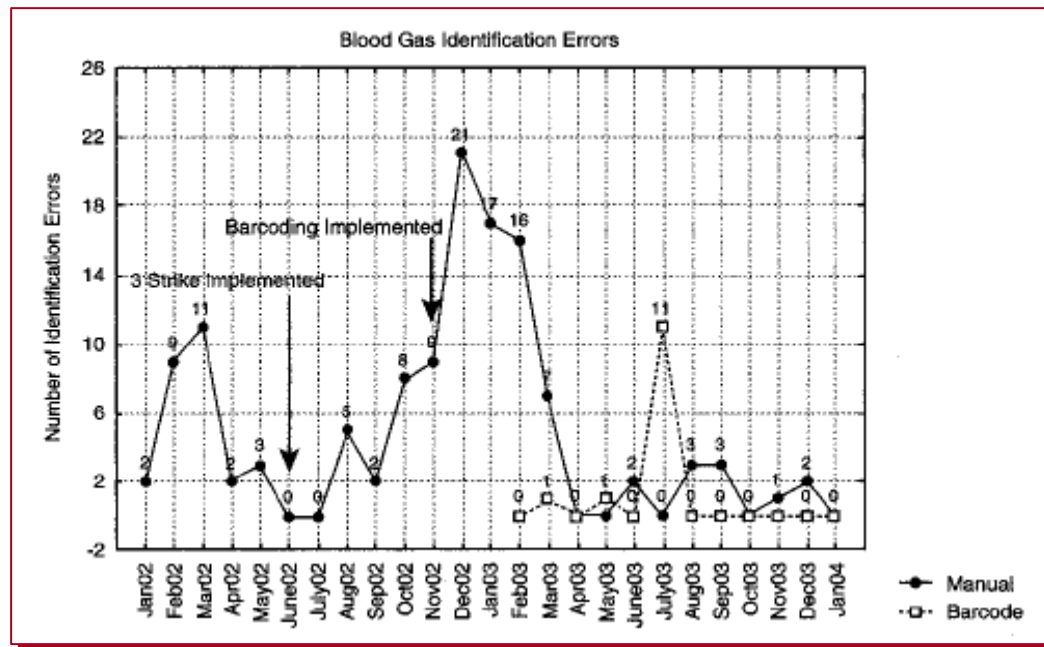

Barcoding thus offers a means of simplifying a complex testing process but does not totally replace the need for operator interaction. Operators still need to concentrate on the testing process, follow the device prompts in the sequence requested, and verify patient identification numbers.

FIGURE 2. The number of identification errors for blood gas devices in the Intensive Care Unit (ICU). The 3-Strike Rule for locking-out operators from patient testing after three errors was started in June 2002, and patient barcoding was implemented in November 2002. Solid circles (●) indicate errors resulting from manual entry of identification numbers, while hollow squares (□) indicate that the error resulted during barcode scanning.

PROGETTO H-FMEA MEDICINA DI LABORATORIO

| ENTE DI APPARTENENZA DEL PERSONALE TECNICO | | | | PIANIFICAZIONE | | | | Partecipanti |
|--|------------|-----------|----------|----------------|-----------|-----------|------------|--------------|
| UNITÀ OPERATIVE | AOP | ULSS 16 | IOV | UNIFED | 2008 | 2009 | 2010 | |
| Anatomia e Istologia Pat. - Cleopd | | | 1 | 1 | A | B1 | C | 2 |
| Anatomia Patologica | 22 | | | | B1 | B1 | C | 22 |
| Anatomia Patologica 2 | 5 | | | 2 | B1 | B1 | C | 7 |
| Cl. Ch. Gen. 1 | | | | 1 | A | B1 | C | 1 |
| Cl. Ch. Gen. 2 | | | | 1 | A | B1 | C | 1 |
| Cl. Ch. Gen. 3 | | | | 2 | A | B1 | C | 2 |
| Cl. Ch. Gen. 4 | | | | 1 | A | B1 | C | 1 |
| Cl. Dermatologia | | | | 2 | A | B1 | C | 2 |
| Cl. Ginecologica Ostetrica | | | | 1 | A | B1 | C | 1 |
| Ostetrica e Ginecologia | 1 | | | | A | B1 | C | 1 |
| Cl. Medica 1 | | | | 3 | A | B1 | C | 3 |
| Cl. Medica 2 | 1 | | | 1 | A | B1 | C | 2 |
| Cl. Medica 4 | 1 | | | 1 | A | B1 | C | 2 |
| Cl. Medica 5 | | | | 2 | A | B1 | C | 2 |
| Cl. Neurologica | 1 | | | | A | B1 | C | 1 |
| Cl. Oculistica | | | | 1 | A | B1 | C | 1 |
| Cl. Ortop. Trauma | | | | 1 | A | B1 | C | 1 |
| Cl. Pediatrica | 3 | | | 4 | A | B1 | C | 7 |
| Ematologia | 1 | | | 1 | A | B1 | C | 2 |
| Endocrinologia | 2 | | | 1 | A | B1 | C | 3 |
| Farmacia | 2 | | | | A | B1 | C | 2 |
| Formazione | 1 | | | | A | B1 | C | 1 |
| Gastroenterologia | | | | 2 | A | B1 | C | 2 |
| Immunologia Molecolare Oncologica | | | 4 | 3 | A | B1 | C | 7 |
| Immunotrasfusionale | 26 | | | | B1 | B1 | C | 26 |
| Medicina del Lavoro | 1 | | | 3 | A | B1 | C | 4 |
| Medicina di Laboratorio | 65 | | | | C | C1 | C2 | 65 |
| Ambulatorio Prelievi Colli | | 1 | | | C | C1 | C2 | 1 |
| Laboratorio Oca | | 20 | | | C | C1 | C2 | 20 |
| Microbiologia e Virologia | 29 | | | 2 | B1 | C | C1 | 31 |
| Istituto Radiologia | | | | 1 | A | B1 | C | 1 |
| Malattia Del Metabolismo | | | | 1 | A | B1 | C | 1 |
| Odontoiatria | | | | 1 | A | B1 | C | 1 |
| Patologia Cardiovascolare | 2 | | | 2 | A | B1 | C | 4 |
| Reumatologia | | | | 2 | A | B1 | C | 2 |
| Tossicologia | 3 | | | 1 | A | B1 | C | 4 |
| Uoc Geriatria | | | | 1 | A | B1 | C | 1 |
| Cl. Oncematologia Pediatrica | 2 | | | | A | B1 | C | 2 |
| TOTALE | 165 | 21 | 5 | 45 | | | | 259 |
| Totale A | | | | | 67 | 0 | 0 | |
| Totale B1 | | | | | 55 | 67 | 0 | |
| Totale B2 | | | | | 31 | 55 | 0 | |
| Totale C | | | | | 94 | 31 | 122 | |
| Totale C1 | | | | | 0 | 34 | 31 | |
| Totale C2 | | | | | 0 | 0 | 56 | |

| | |
|--|--|
| Mod. 1 8 ore | Processi e gestione del rischio clinico nel dipartimento di medicina di laboratorio: L'APPROCCIO E GESTIONE PER PROCESSI |
| Mod. 2 32 ore FR e FSC | Processi e gestione del rischio clinico nel dipartimento di medicina di laboratorio: L'APPLICAZIONE DELLA FMEA FAILURE MODE END EFFECTS ANALYSIS NEL LABORATORIO D'ANALISI |
| Mod. 3 32 ore FR e FSC | Processi e gestione del rischio clinico nel dipartimento di medicina di laboratorio: L'APPLICAZIONE DELLA FMEA FAILURE MODE END EFFECTS ANALYSIS NEL DIPARTIMENTO DELLA MEDICINA DI LABORATORIO |

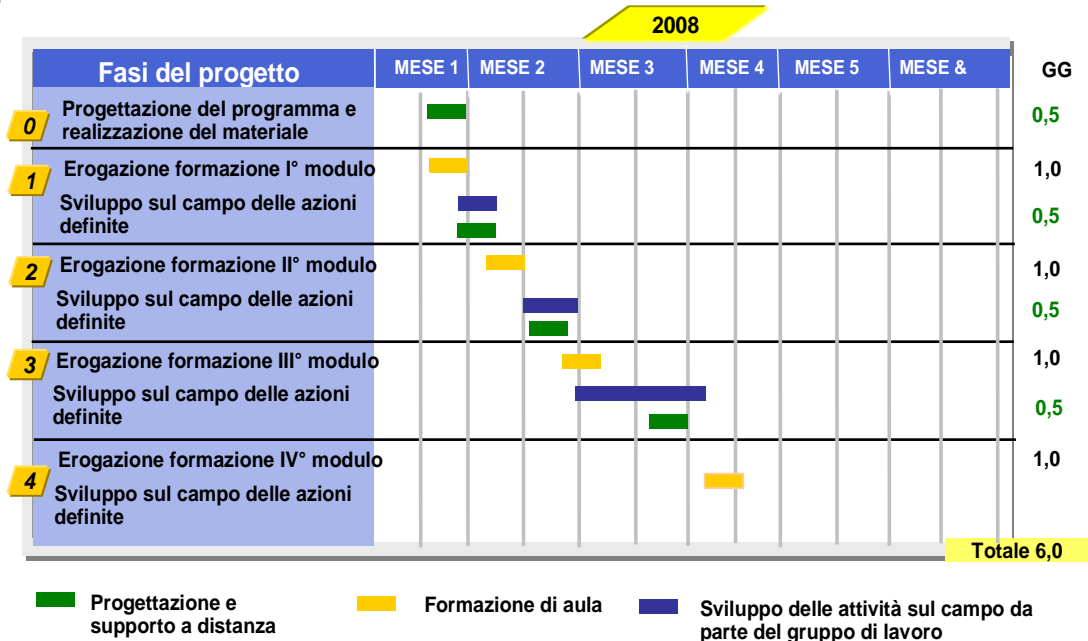

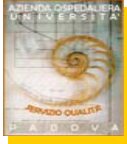

Formazione Al Governo Clinico e Accredimento Istituzionale



REGIONE DEL VENETO
Giunta Regionale

Segreteria Regionale Sanità e Sociale

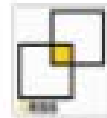

ARSS - *Agenzia Regionale Socio Sanitaria*

**MANUALE DI ATTUAZIONE DELLA L.R. 16
AGOSTO 2002 N° 22 CONTENENTE NORME
DI
"AUTORIZZAZIONE E ACCREDITAMENTO
DELLE STRUTTURE SANITARIE, SOCIO-
SANITARIE E SOCIALI DEL VENETO"**

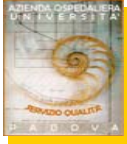

LR.22/2002: AUTORIZZAZIONE ALL'ESERCIZIO

GESTIONE DELLA DOCUMENTAZIONE SANITARIA

AREA 5. Requisiti organizzativi: sistema informativo

La Gestione della documentazione

| Requisito | Documento/evidenze | Evidenze |
|---|---|---|
| GENER05.AU.2.1 - E' stato predisposto un sistema interno di gestione della documentazione sanitaria. | Procedure di gestione per redazione, chiusura, archiviazione e consegna copie, ... | <ul style="list-style-type: none">• Procedure informatiche SSI (Sistema Sanitario Integrato) e SGP (Sistema Gestione Prestazioni)• <u>Progetto Sistema Informativo (Dip. IT)</u>• <u>DGP – Organizzazione e registrazione cartelle DEA (CUP)</u>• <u>DGP - Pianificazione, programmazione e gestione delle prenotazioni e registrazione delle prestazioni sanitarie (CUP)</u>• <u>Documenti relativi alla cartella clinica (DMO)</u>• <u>Gestione della Documentazione Infermieristica (S.I. Assistenza)</u> |



LR.22/2002: AUTORIZZAZIONE ALL'ESERCIZIO

LINEE GUIDA E REGOLAMENTI INTERNI

| AREA 5. Requisiti organizzativi: sistema informativo | | |
|--|---|---|
| La Gestione della documentazione | | |
| Requisito | Documento/evidenze | Evidenze |
| GENER05.AU.2.3 - La raccolta dei regolamenti interni e delle linee guida è facilmente accessibile al personale | 1.Archivio delibere accessibile a tutto il personale 2.software di gestione delibere 3.sito intranet | <ul style="list-style-type: none">▪SITO INTRANET AZIENDALE (www.cdg.sanita.padova.it)▪Elenco procedure aziendali area sanitaria (SQ)•Procedura sulla corretta gestione delle linee guida e dei regolamenti interni della Unità Operativa (U.O.) bozza•MANUALE AZIENDALE LINEE GUIDA E PROCEDURE ASSISTENZIALI (S.I. Servizio dell'Assistenza)•Software consultazione delibere |
| GENER05.AU.2.3.1 - La raccolta dei regolamenti interni e dell linee guida è aggiornata o confermata ogni tre anni | Presenza di regolamenti con data e indice di revisione (max 3 anni di validità) | <ul style="list-style-type: none">•Procedura sulla corretta gestione delle linee guida e dei regolamenti interni della Unità Operativa (U.O.) bozza•Elenco procedure aziendali area sanitaria (SQ) |

AREA 6. Requisiti organizzativi: linee guida, procedure e regolamenti interni

Le Procedure per l'organizzazione e la realizzazione del servizio

CONTINUITA' ASSISTENZIALE

Requisito

Documento/evidenze

GENER06.AU.1.1 - E' predisposta una procedura per garantire la continuità dell'assistenza all'utente.

Procedura che descriva: modalità di accesso, assistenza, dimissione, trasferimento, gestione reclami, informazione al paziente, consenso informato,...

- [DGP Sistema di Gestione Reclami \(URP\)](#)
- [CARTA DEI SERVIZI \(URP\):](#)
- [Guida breve all'ospedale](#)
- [Presentazione](#)
- [Tutela del paziente](#)
- [Partecipazione in Azienda](#)
- [MANUALE DEL SISTEMA DI GESTIONE \(SERVIZIO QUALITA'\)](#)
- [Elenco procedure aziendali area sanitaria \(SQ\)](#)
- [Servizio Continuità delle Cure](#)
- **CARTA SERVIZI U.O. (U.O) , CARTA DI ACCOGLIENZA**
- **MODULI CONSENSO INFORMATO DI U.O.**
- **DOCUMENTI S.I. SERVIZIO ASSISTENZA:**
- [Manuale aziendale delle Istruzioni Operative di Preparazione del paziente alle prestazioni diagnostico-terapeutiche](#)
- [Gestione della Documentazione Infermieristica \(S.I. Assistenza\)](#)
- [DGP Servizio Trasporto Ammalati](#)



LR.22/2002: AUTORIZZAZIONE ALL'ESERCIZIO

LINEE GUIDA

| AREA 6. Requisiti organizzativi: linee guida, procedure e regolamenti interni | | |
|---|--|--|
| Requisito | Documento/evidenze | |
| Le Procedure per l'organizzazione e la realizzazione del servizio | | |
| GENER06.AU.1.9 - In tutte le articolazioni organizzativo-funzionali è favorito l'utilizzo delle linee guida predisposte dalle società scientifiche o da gruppi di esperti per una buona pratica clinica nelle varie branche specialistiche | Presenza di linee guida predisposte da società scientifiche in tutte le articolazioni funzionali ed indicazione, nelle procedure, delle linee guida delle società scientifiche, o lavoro scientifici utilizzati per la loro redazione | <ul style="list-style-type: none">▪ <u>Procedura sulla corretta gestione delle linee guida e dei regolamenti interni della Unità Operativa (U.O.) bozza</u>▪ <u>Elenco procedure aziendali area sanitaria (SQ)</u>▪ <u>MANUALE AZIENDALE LINEE GUIDA E PROCEDURE ASSISTENZIALI (S.I. Servizio dell'Assistenza)</u>▪ <u>Linea guida Terapia della Malattia Tromboembolica venosa</u> |

LR.22/2002: ACCREDITAMENTO ISTITUZIONALE

AREA 2. Requisiti organizzativi: valutazione raggiungimento obiettivi programmati interni di struttura

La capacità di valutare gli obiettivi

| Requisito | Interpretazione/significato del requisito | Possibili evidenze |
|--|--|--|
| <p>GENER02.AC.2 .2 - II</p> <p>paziente è rivalutato ad intervalli regolari per valutare il grado di raggiungimento degli obiettivi clinico assistenziali</p> | <p>La regolare rivalutazione dei pazienti per verificare il progressivo raggiungimento degli obiettivi clinicoassistenziali può avvenire con modalità diverse a seconda degli ambiti assistenziali (es. ricovero e ambulatorio), delle tipologie di pazienti e delle specifiche condizioni cliniche.</p> <p>La continua rivalutazione degli obiettivi assistenziali presuppone, in ogni caso, la loro esplicita definizione a priori. Possono essere fatti alcuni esempi:</p> <p>a) nel contesto dell'assistenza ospedaliera, è prassi consolidata che il paziente venga continuamente rivalutato durante l'intero episodio di ricovero e, se necessario, anche per un breve periodo di follow up successivo alla dimissione;</p> <p>b) nel contesto specialistico ambulatoriale, di norma gli obiettivi clinico-assistenziali vengono raggiunti nel corso della visita, anche se per alcune patologie (es. diabete, cardiopatie, disturbi della coagulazione, ecc.) i pazienti vengono invitati a sottoporsi a successivi controlli per periodi di tempo più o meno lunghi;</p> <p>c) in alcuni contesti assistenziali (es. assistenza psichiatrica, consultorio familiare, dipendenze, ecc.) gli obiettivi clinico-assistenziali sono parte integrante del piano di assistenza individualizzato (PAI) e vengono regolarmente rivalutati.</p> | <ul style="list-style-type: none"> ▪ Documenti della cartella clinica ospedaliera ▪ Documenti della cartella clinica ambulatoriale ▪ Piani di assistenza individualizzata ▪ Schede, scale di valutazione, checklist e altri documenti che attestino il monitoraggio degli obiettivi clinicoassistenziali ▪ Audit clinici per migliorare la capacità della struttura/attività di rivalutare regolarmente i propri pazienti |



Formazione Al Governo Clinico e Accreditamento Istituzionale L'esperienza dell'AOU di Padova



DIREZIONE SANITARIA
DIREZIONE MEDICA OSPEDALIERA

STRUTTURA INTERAZIENDALE DI FORMAZIONE
E PROGETTI INTERNAZIONALI

PROGRAMMA DEL
CORSO DI FORMAZIONE:

LA DOCUMENTAZIONE CLINICO-ASSISTENZIALE
PER LA GESTIONE DEL RISCHIO
e L'INTEGRAZIONE MULTIPROFESSIONALE:
criticità e proposte



| edizione | Data |
|-------------|-----------------------|
| 1° edizione | GIO 13 novembre 2008 |
| 2° edizione | GIO 20 novembre 2008 |
| 3° edizione | GIO 27 novembre 2008 |
| 4° edizione | LUN 01 dicembre 2008 |
| 5° edizione | MERC 10 dicembre 2008 |
| 6° edizione | MER 17 dicembre 2008 |
| 7° edizione | GIO 15 gennaio 2009 |
| 8° edizione | LUN 19 gennaio 2009 |
| 9° edizione | LUN 26 gennaio 2009 |

Il Direttore Sanitario dell'Azienda Ospedaliera di Padova nell'ambito delle linee strategiche del triennio 2008-2010 promuove un percorso formativo avente l'obiettivo generale di migliorare l'efficacia e l'efficienza dei servizi anche attraverso l'incremento di competenze in tema di documentazione sanitaria...

Data la complessità dei processi assistenziali, in particolare il processo di ricovero, e data l'esigenza di garantire la continuità assistenziale tramite l'integrazione del processo di ricovero e gli interventi nel territorio, l'importanza della corretta gestione della documentazione sanitaria può consentire una migliore gestione del rischio clinico e della catena delle responsabilità ad essa collegata...

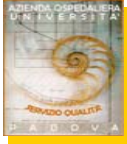

Formazione Al Governo Clinico e Accredimento Istituzionale L'esperienza dell'AOU di Padova



STRUTTURA INTERAZIENDALE DI FORMAZIONE

E PROGETTI INTERNAZIONALI

Responsabile Dott. G. Putoto

PROGRAMMA DEL CORSO DI FORMAZIONE:

PROGRAMMA AZIENDALE SSI: CARTELLA CLINICA ELETTRONICA



... Da quest'anno, la direzione strategica del Dipartimento di Pediatria, in linea con l'obiettivo strategico aziendale "Diffusione dell'informatizzazione", si è posta come ulteriore obiettivo l'applicazione alla documentazione cartacea della tecnologia informatica. Il progetto di informatizzazione della documentazione clinico-assistenziale consiste nella traduzione, adattamento e miglioramento della documentazione cartacea, in un software applicativo...

OBIETTIVI

- uniformare il comportamento fra i diversi operatori della salute e la standardizzazione di alcuni passaggi del percorso stesso
- uniformare alcune valutazioni e giudizi costruendo un linguaggio professionale condiviso
- avere a disposizione delle informazioni complete, omogenee e precise
- monitorare le prestazioni mediche e infermieristiche erogate al piccolo paziente.



Dipartimento
di Pediatria

DIPARTIMENTO DI PEDIATRIA

Report corsi di UO 2008



| | N° ACCREDITAMENTO REGIONALE | TITOLO CORSO | NUMERO DI EDIZIONI ESPLETATE | UO | RESPONSABILI SCIENTIFICI | RESP. ORG. | N° PARTECIPANTI TOTALE | FUNZIONE | CRED. ECM | TOT. ORE | % MEDIA APPRENDIMENTO | % MEDIA GRADIMENTO |
|----|--|--|------------------------------|-----------------------|--------------------------|-----------------------|------------------------|----------------------|-----------|----------|-----------------------|--------------------|
| 6 | VEN-FOR19616 VEN-FOR19618 | DANNO OSSIDATIVO E PATOLOGIA DELLA RETINA NEL PRETERMINE: C'È UN LEGAME? | 2 | TIN | Dr LAGO | SERVIZIO QUALITA' DAI | 50 | MEDICI INFERMIERI | 7 | 11,00 | 97% | 85% |
| 4 | VEN-FOR18639 VEN-FOR18640 VEN-FOR18641 VEN-FOR18642 | DIABETE I IN ETA' EVOLUTIVA | 4 | PED2 | Dr MONCIOTTI | SERVIZIO QUALITA' DAI | 100 | INFERMIERI | 10 | 31,00 | 97% | 94% |
| 9 | VEN-FOR14934 | IDENTIFICAZIONE E ARTICOLAZIONE DEGLI OBIETTIVI STRATEGICI E OPERATIVI DEL DIPARTIMENTO DI PEDIATRIA ANNO 2008 | 1 | SERVIZIO QUALITA' DAI | Dr CHIOZZA | SERVIZIO QUALITA' DAI | 22 | MEDICI INFERMIERI | 30 | 24,00 | 100% | 92% |
| 3 | VEN-FOR18502 | IL BAMBINO IN VENTILAZIONE MECCANICA DOMICILIARE: ASPETTI PRATICI GESTIONALI | 1 | TER.ANTA LG. | Dr AGOSTO | LAZZARIN | 24 | INFERMIERI | 11 | 9,00 | 98% | 93% |
| 10 | VEN-FOR20756 VEN-FOR20757 | L'ASSISTENZA AL NEONATO CRITICO: GESTIONE DELL' EMERGENZA-URGENZA | 2 | NIDO | Dr LAGO | SERVIZIO QUALITA' DAI | 47 | MEDICI INFERMIERI | 14 | 22,00 | 98% | 88% |
| 5 | VEN-FOR19232 VEN-FOR23318 | LA DIALISI PERITONEALE IN ETA' PEDIATRICA | 2 | NEFROLOGIA | Prof.ssa ZACHELLO | SERVIZIO QUALITA' DAI | 46 | MEDICI INFERMIERI | 11 | 18,00 | 99% | 92% |
| 1 | VEN-FOR17624 VEN-FOR17625 VEN-FOR18643 VEN-FOR19204 | LA GESTIONE DEL BAMBINO CON PROBLEMI NEUROLOGICI: EPILESSIA E IDROCEFALO | 4 | PED2 | Prof.ssa LAVERDA | SERVIZIO QUALITA' | 96 | INFERMIERI | 9 | 30,00 | 97% | 86% |
| 2 | VEN-FOR18341 VEN-FOR18342 | LA VALUTAZIONE E IL MONITORAGGIO DEL DOLORE E DELLO STRESS NEL NEONATO | 2 | TIN | Dr LAGO | SERVIZIO QUALITA' DAI | 45 | MEDICI INFERMIERI | 9 | 15,00 | 86% | 92% |
| 8 | | LE CURE PALLIATIVE PEDIATRICHE: L'ASSISTENZA OLISTICA NEL BAMBINO INGUARIBILE | 2 | TER.ANTA LG. | Dr BENINI | LAZZARIN | 40 | MEDICI INFERMIERI | | 48,00 | | |
| 7 | VEN-FOR22470 VEN-FOR22471 VEN-FOR22472 | PROGRAMMA AZIENDALE SSI: CARTELLA CLINICA ELETTRONICA | 3 | CL. PED. | Dr MORETTI | SERVIZIO QUALITA' DAI | 75 | MEDICI INFERMIERI | 9 | 21,45 | | |
| 11 | VEN-FOR19636 | STRUMENTI DI VALUTAZIONE DEL DOLORE NEL BAMBINO | 1 | TER.ANTA LG. | Dr BENINI | LAZZARIN | 25 | MEDICI INFERMIERI | 7 | 9,00 | 100% | 89% |

TOTALE EDIZIONI ESPLETATE

24

PERSONE PORTATE

570

tot ore 238,45

GRADIMENTO TOTALE

90%

The clinical governance has a model of “translational management”

ML Chiozza 2006

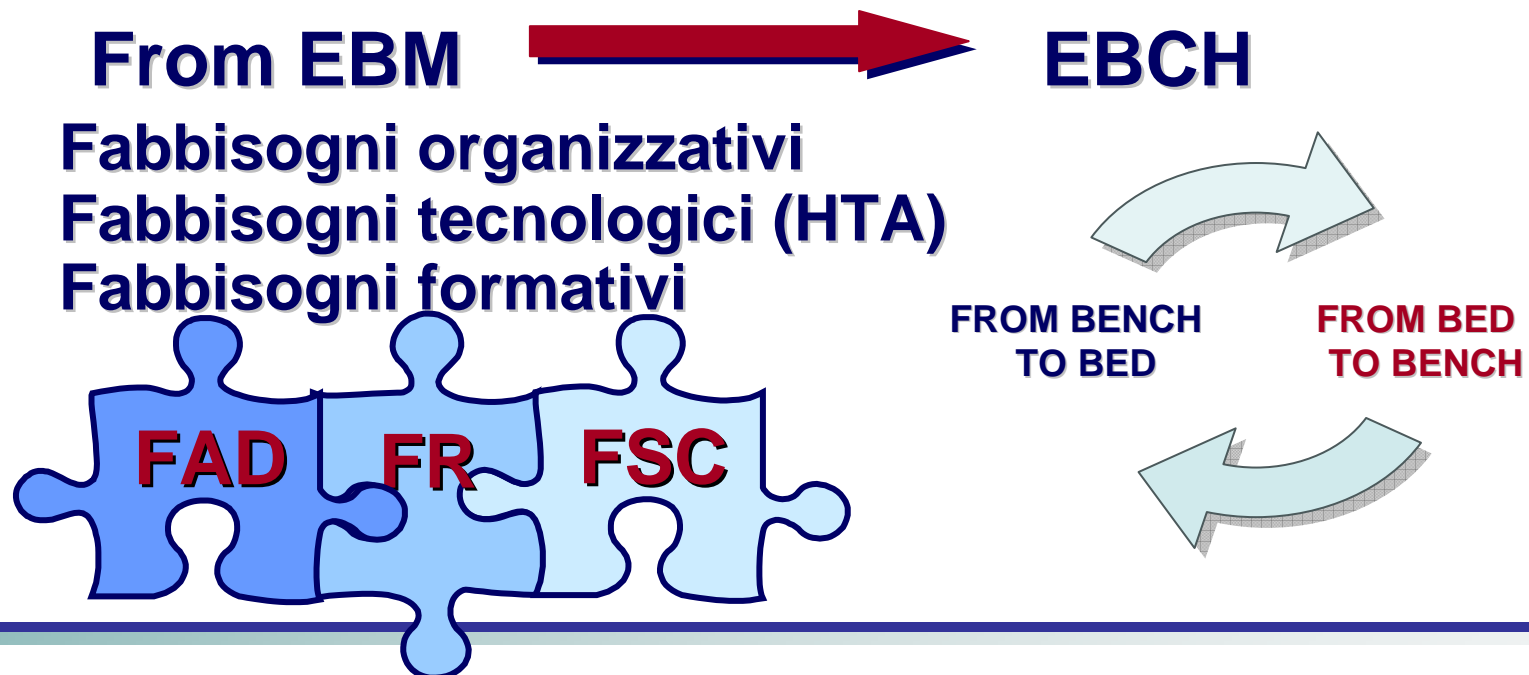

LEADERSHIP RIFLESSIVE.

**Il capitale umano ha ritmi di accumulazione
radicalmente diversi dal capitale finanziario.**

Andrea Vitullo. Ed Apogeo 2006

**Frequent
thinker**